

ORGANIZACIÓN Y FUNCIONAMIENTO DEL CENTRO

De acuerdo a lo establecido en la instrucción tercera de la Circular de la Dirección General de Educación Infantil y Primaria sobre medidas en los centros docentes públicos de su ámbito competencial frente a la COVID-19 para el curso 2020-2021, sobre el establecimiento provisional de la jornada escolar en los colegios públicos de Educación Infantil y Primaria para el curso 2020/2021, una vez revisada la documentación remitida por el centro, la Dirección de Área Territorial de Madrid-Capital ha resuelto:



AUTORIZAR al CEIP MIGUEL DE UNAMUNO el cambio a **jornada continua como medida extraordinaria ante la situación originada por el COVID-19, de aplicación únicamente y de manera excepcional durante el curso 2020-21.**

Por tanto, a partir del día 1 de octubre el horario del centro se desarrollará únicamente en horario de mañana, manteniéndose el servicio de comedor escolar.

Entrada: 9:00 Salida: 14:00
(Con estructura escalona)

Comedor de 14:00 a 16:00 horas
(Con salida escalonada)

HORARIOS DE ENTRADA Y SALIDA

Tal y como indican las medidas que ha establecido la Comunidad de Madrid, **las entradas y salidas del colegio se realizarán de forma escalonada** con el fin de evitar aglomeraciones y disminuir el contacto masivo.

Las familias no podrán acceder al centro. Acompañarán a sus hijos y esperarán en la acera junto a las distintas puertas de acceso.

Se utilizarán las tres puertas del centro y los alumnos se han distribuido para acceder y salir por cada una de ellas, de acuerdo con la ubicación de sus aulas y utilizando distintas escaleras para no cruzarse entre ellos en los momentos de entradas y salidas, así como en las subidas y bajadas al recreo.

Portón del patio

Puerta del Chaflán de Infantil

Chaflán de conserjería

Los alumnos de 3 años serán recibidos por sus tutoras en el vestíbulo del chaflán de Infantil hasta que vayan adquiriendo las rutinas y la confianza para entrar solos en las clases.

Los alumnos de 4 años de los grupos A, B y C entrarán directamente a sus clases, mientras que los grupos D y E serán recibidos por sus tutoras en el vestíbulo de secretaría y conducidos a sus clases en fila posteriormente.

Los alumnos de 5 años formarán filas en el vestíbulo de la entrada junto al aula de psicomotricidad acompañados de sus tutoras.

Los alumnos de 1º, 2º, 3º y 4º de Primaria harán filas en el patio, siendo recibidos por sus profesores y acompañados a sus respectivas clases.

Los alumnos de 5º y 6º subirán a sus clases solos y sus profesores controlarán las subidas a lo largo de las escaleras y en las galerías donde se ubican sus aulas.

En las salidas, cada clase bajará acompañada por sus profesores hasta las puertas de salida donde sus familias les estarán esperando puntualmente.



ENTRADAS					
PORTÓN ACCESO AL PATIO		CHAFLÁN INFANTIL		CHAFLÁN CONSERJERÍA	
Hora	Curso	Hora	Curso	Hora	Curso
8:50	3º	8:50	6º	9:00	4 años
9:00	4º	9:00	5º		
9:10	2º	9:10	5 años		
9:20	1º	9:20	3 años		

SALIDAS					
PORTÓN ACCESO AL PATIO		CHAFLÁN INFANTIL		CHAFLÁN CONSERJERÍA	
Hora	Curso	Hora	Curso	Hora	Curso
13.50	3º	13.40	6º	13.40	4 años
14:10	1º	13.50	5º	14:00	2º
		14:00	4º		
		14:10	5 años		
		14:20	3 años		

ORGANIGRAMA DEL CENTRO y DISTRIBUCIÓN HORARIA

Siguiendo las instrucciones publicadas por la Comunidad de Madrid, el centro se ha estructurado en **grupos de convivencia estable de 20 alumnos**, lo que nos ha hecho crear un nuevo grupo en cada nivel, pasando a ser línea 5.

Estos 9 grupos se configuraron, como se anunció en su momento, siguiendo el criterio publicado en la web del colegio el día 7 de septiembre y se han ubicado en distintas dependencias del centro: aula de psicomotricidad, aulas de usos múltiples de la planta baja, biblioteca, aulas utilizadas hasta ahora para desdobles y apoyos de bilingüismo, aula MUSE, etc.

Al tratarse de grupos de convivencia estable no es necesario mantener la distancia social de 1,5 metros entre los alumnos, aunque en las aulas de grandes dimensiones si se distribuirán las mesas de forma individual y separadas unas de otras.

Estos grupos de convivencia estable se mantiene durante toda la jornada escolar y no tienen interrelación entre ellos. Siempre permanecen en la misma clase y son los profesores los que entran y salen de cada aula para impartir sus materias. Los patios se han delimitado por zonas para el uso de cada grupo. Durante el comedor utilizan siempre las mismas mesas y estas mantienen las distancias de seguridad unas con otras, incluso se han establecido turnos para ir al baño y no interferir unos grupos con otros dentro de la jornada escolar.

Los grupos de Educación Primaria, al tratarse de un colegio bilingüe, mantendrán la estructura de cotutorías como hasta ahora. El profesor de castellano impartirá lengua y matemáticas, mientras que el especialista de inglés se hará cargo de la lengua extranjera, las ciencias naturales y las ciencias sociales, la educación en valores, además de la plástica en los cursos de 1º, 2º y 3º.

Las materias de música, educación física y religión serán impartidas por los especialistas correspondientes como siempre.

Música seguirá desarrollándose en lengua inglesa en 1º, 2 y 3º, mientras que se mantendrá en castellano en 4º, 5º y 6º.

Como novedad este curso, el área de educación física en los cursos de 3º y 4º se impartirá en inglés, debido a que el profesor que ocupa este puesto este año está habilitado en bilingüismo. No podemos garantizar que esto continúe siendo así el curso próximo, ya que la vacante está ocupada de forma provisional por un profesor interino y en un futuro se cubrirá por un docente que accederá al centro por concurso de traslados y desconocemos si estará habilitado para impartir esta materia en lengua inglesa.

La asignatura de Educación Física se impartirá combinando el uso de los gimnasios, el patio del colegio y las propias tutorías, en función del uso de estos espacios por los tres profesores de esta materia y de las condiciones meteorológicas. El material deportivo se distribuirá en distintas baterías y se dejará en cuarentena el tiempo necesario o se desinfectará entre una sesión y otra.



En lo referente a Educación Infantil, mantenemos a dos profesores de apoyo que desarrollarán su horario completo realizando tareas de refuerzo y atención a los 15 grupos de esta etapa en coordinación con los tutores. Las sesiones de psicomotricidad que estos profesores venían desarrollando en el aula que actualmente se ha habilitado como clase para uno de los nuevos grupos creados por las medidas del COVID-19, se impartirán dentro de las tutorías, en el patio siempre que sea posible o en las galerías y vestíbulos de las áreas próximas a las clases de infantil.



C.E.I.P. MIGUEL DE UNAMUNO
Madrid



CLAUSTRO DE PROFESORES



Curso Escolar
2020 - 2021

EQUIPO DIRECTIVO

JEFATURA DE ESTUDIOS **DIRECCIÓN** **SECRETARÍA**

ED. INFANTIL

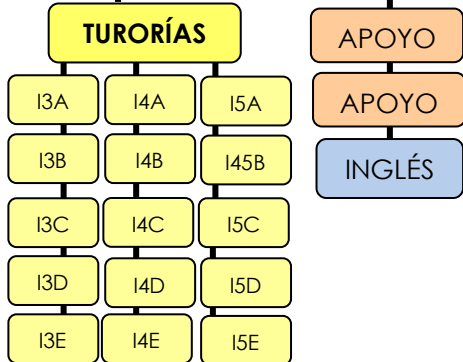

ED. PRIMARIA
1º - 2º - 3º

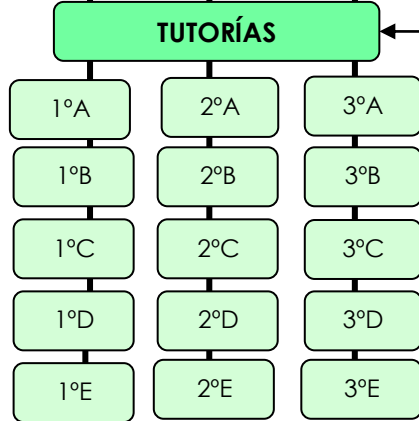

PROGRAMA BILINGÜE

6 Auxiliares de Conversación

ED. PRIMARIA
4º - 5º - 6º

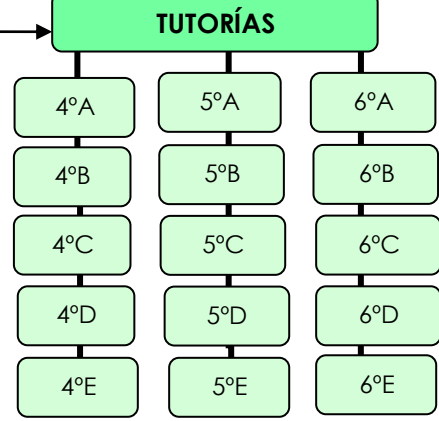

ESPECIALISTAS

- Ed. Física
- Ed. Física
- Ed. Física Bilingüe
- Música
- Música Bilingüe
- Religión
- Religión
- T.I.C.
- P.T.
- P.T.
- ½ P.T.
- A.L.
- Compensatoria 1/2
- Refuerzo

E.O.E.P.

Orientador P.T.S.C

CONSEJO ESCOLAR

EQUIPO DIRECTIVO

5 PROFESORES/AS

5 PADRES / MADRES

1 Admón y SERVICIOS

1 AYUNTAMIENTO

COMISIONES

- C. Convivencia
- C. Comedor
- C. Económica
- C. Permanente

DISTRIBUCIÓN HORARIA EDUCACIÓN PRIMARIA

NÚMERO DE HORAS SEMANALES (HORARIO OFICIAL COMUNIDAD DE MADRID)
 NÚMERO DE HORAS SEMANALES (CEIP MIGUEL DE UNAMUNO) **Sesiones de 45 minutos**

1º, 2º y 3º Educación Primaria		4º, 5º y 6º Educación Primaria		
ÁREAS	Horario OFICIAL C. Madrid	Horario Miguel de Unamuno	Horario OFICIAL C. Madrid	Horario Miguel de Unamuno
Lengua	6	6 (8 sesiones) (7 sesiones) + (1 sesión lectura)	5	5,15 (7 sesiones)
Matemáticas	5	5,15 (7 sesiones)	5	4,30 (6 sesiones) *
Inglés	4	3,45 (5 sesiones)	4	3,45 (5 sesiones)
C. Naturales	1,30	1,30 (2 sesiones)	2	2,15 (3 sesiones)
C. Sociales	1,30	1,30 (2 sesiones)	2	2,15 (3 sesiones)
Ed. Física	1,30	1,30 (2 sesiones)	1,30	1,30 (2 sesiones)
Ed. Artística	1,30	1,30 (2 sesiones)	1,30	1,30 (2 sesiones)
Religión Valores sociales y cívicos	1,30	1,30 (2 sesiones)	1,30	1,30 (2 sesiones)
Recreo	2,30	2,30	2,30	2,30
TOTAL	25 h.	25 horas - 30 sesiones	25 h.	25 horas - 30 sesiones

14 sesiones en castellano (Lengua y Matemáticas)
 9 sesiones en inglés (Inglés + C. Naturales + C. Sociales)
 2 sesiones de ARTS en inglés:

- Plástica: profesor de inglés
- Música: profesora de música habilitada

*** Los 15 minutos que faltan se compensan con los 15 minutos que sobran en lengua. Ambas materias las imparte el mismo profesor.**

13 sesiones en castellano (Lengua y Matemáticas)
 11 sesiones en inglés (Inglés + C. Naturales + C. Sociales)
 Plástica en castellano asumida por el profesor de música.



DISTRIBUCIÓN HORARIO PARA EL SEGUNDO CICLO DE EDUCACIÓN INFANTIL

Según la Normativa Vigente que regula la Ed. Infantil los profesores deberán impartir un total de 25 horas semanales (incluidas 2,30 de recreos) distribuidas en **30 sesiones de 45 minutos**.

El horario escolar se organizará con un enfoque globalizador incluyendo actividades y experiencias que respeten los ritmos de aprendizaje, distribuyendo las diferentes áreas de forma proporcional al progresivo desarrollo evolutivo del niño en esta etapa con la siguiente estructura:

ÁREAS	Número de sesiones semanales (30)
Conocimiento de sí mismo y autonomía personal	8 / 9
Conocimiento del entorno	8 / 9 <small>(1 sesión diaria dedicada a la representación numérica y al cálculo en 5 años)</small>
Lenguaje, comunicación y representación	8 / 9 <small>(1 sesión diaria dedicada a la iniciación de la lectoescritura en 5 años)</small>
Inglés	2 (3 años) / 3 (En 4 años) / 4 (En 5 años)
Religión / Alternativa	2

RECREOS

Los recreos tendrán una duración de 30 minutos se han organizado en dos turnos a lo largo de la mañana, ocupando ambos patios de recreo y la azotea del torreón donde están ubicadas las clases de 5º de Primaria.

La vigilancia de estos tiempos corre a cargo de los profesores del centro distribuidos en días alternos y con un número de maestros por encima de lo que establece la normativa, con el fin de controlar más aún la estructura de los grupos de convivencia estable en ambas etapas.



ORGANIZACIÓN DE RECREOS		
PRIMER TURNO		
HORARIO	CURSOS	ESPACIOS
De 11:15 a 11:45	4 años	Patio de infantil
	5 años, 1º y 2º	Patio grande
SEGUNDO TURNO		
HORARIO	CURSOS	ESPACIOS
De 12:00 a 12:30	3 años	Patio de infantil
	3º, 4º y 6º	Patio grande
	5º	Azotea del torreón



El patio grande se ha dividido en 15 compartimentos, delimitados mediante vallas y bancos en los que cada clase dispone de un espacio para utilizar durante el tiempo de recreo.

El patio de infantil, debido a las escasas dimensiones se ha dividido en 4 secciones, por lo que solo puede ser ocupado por 4 clases. La quinta utilizará los vestíbulos de la entrada de infantil o el que hay delante del aula de psicomotricidad. Las 5 clases rotarán por estos espacios a lo largo de la semana según un calendario establecido.

La azotea del torreón será utilizada tan solo por los 5 grupos de 5º de primaria segmentada en 5 espacios, uno para cada grupo de convivencia estable.

Durante los tiempos de recreo los alumnos no podrán hacer uso de balones, ni juguetes debido a las medidas higiénico sanitarias establecidas por los protocolos COVID-19 en los centros educativos.

HORARIO Educación Infantil 4 y 5 años 1º y 2º de Educación Primaria	
9:00 – 9:45	Primera sesión lectiva
9:45 – 10:30	Segunda sesión lectiva
10:30 – 11:15	Tercera sesión lectiva
11:15 – 11:45	RECREO
11:45 – 12:30	Cuarta sesión lectiva
12:30 – 13:15	Quinta sesión lectiva
13:15 – 14:00	Sexta sesión lectiva

HORARIO Educación Infantil 3 años 3º, 4º, 5º y 6º de Educación Primaria	
9:00 – 9:45	Primera sesión lectiva
9:45 – 10:30	Segunda sesión lectiva
10:30 – 11:15	Tercera sesión lectiva
11:15 – 12:00	Cuarta sesión lectiva
12:00 – 12:30	RECREO
12:30 – 13:15	Quinta sesión lectiva
13:15 – 14:00	Sexta sesión lectiva

En función de la organización de entradas y salidas escalonadas en base al protocolo establecido por el COVID-19, la primera y la última sesión de la jornada escolar se alargará o recortará en función de los tiempos marcados al principio y al final de cada día, repercutiendo en las materias que se impartan en esas franjas horarias.

COMEDOR ESCOLAR

El comedor escolar se desarrolla desde las 14:00 a las 16:00 horas y se ha estructurado en dos turnos para los alumnos de Educación Primaria.

Los alumnos de infantil son recogidos en las propias aulas por los monitores de comedor unos minutos antes de la salida y permanecen con ellos durante todo el tiempo que dura este servicio. Antes de bajar al comedor realizan las rutinas de baño y aseo, incluyendo el lavado de manos, al igual que al término de este.



Los alumnos de primaria bajan en fila desde las tutorías con sus profesores y en lugar de salir a la calle, se dirigen al comedor donde son recepcionados por los monitores para proceder a las rutinas de aseo y lavado de manos.

Mientras que en el primer turno comen 1º, 2º y 3º, el resto de grupos de primaria permanecen en el patio utilizando los compartimentos marcados para los tiempos de recreo y garantizar de este modo los grupos de convivencia estable.

Cuando los alumnos de este primer turno acaban de comer, se intercambian con los alumnos de 4º, 5º y 6º, realizándose las tareas de limpieza y desinfección de las mesas y sillas antes de volver a ser usadas por los nuevos comensales.

Dentro del comedor las mesas se han distribuido manteniendo las distancias de seguridad entre unas y otras. Los alumnos de cada grupo de convivencia estable se sientan siempre en las mismas mesas y utilizan un circuito establecido de entradas y salidas señalizado mediante flechas.

La comida es servida por los monitores y cada alumno solo tiene contacto físico con su propio menaje.



Los alumnos alérgicos e intolerantes a determinados alimentos ocupan un lugar dentro de su grupo de convivencia estable, utilizando su propio menaje marcado con un determinado código de colores con el fin de evitar que se les sirva un menú que no sea el suyo.

Los alumnos de infantil comen en un único turno, dedicándoles el tiempo que necesiten y una vez finalizado el servicio de comedor, permanecen con sus monitores hasta la hora de la salida que se realizará por las puertas laterales, de acuerdo a los horarios establecidos.

En la web de la empresa de comedor, **ARAMARK**, pueden encontrar información más detallada de los protocolos a seguir, menús, dietas saludables, nutrición, etc.

HORARIOS DE SALIDA AL TÉRMINO DEL SERVICIO DE COMEDOR ESCOLAR

La salida de los alumnos de comedor se realizará entre las 15:30 y 16:00 horas de forma escalonada, de acuerdo con la siguiente organización.

EDUCACIÓN INFANTIL 3 AÑOS

Saldrán a las 15:45 por la puerta del chaflán de infantil (Alejandro Ferrant esquina con Juana Doña), próximo a sus clases. Las familias esperarán a los niños en la calle. Los monitores de comedor acompañarán a los alumnos hasta ese punto de encuentro.

EDUCACIÓN INFANTIL 4 AÑOS

Saldrán a las 15:45 por la puerta del chaflán de conserjería, próximo a sus clases. Las familias esperarán a los niños en la calle. Los monitores de comedor acompañarán a los alumnos hasta ese punto de encuentro.

EDUCACIÓN INFANTIL 5 AÑOS

Saldrán a las 15:30 por la puerta del chaflán de infantil (Alejandro Ferrant esquina con Juana Doña), próximo a sus clases. Las familias esperarán a los niños en la calle. Los monitores de comedor acompañarán a los alumnos hasta ese punto de encuentro.

PRIMARIA

Los niños saldrán por el portón del patio del colegio de forma escalonada hasta la acera, donde les esperarán sus familias en el siguiente orden. Los monitores de comedor acompañarán a los alumnos hasta ese punto de encuentro.

- A las 15:30 los alumnos de sexto
- A las 15:35 los alumnos de quinto
- A las 15:40 los alumnos de cuarto
- A las 15:45 los alumnos de tercero
- A las 15:50 los alumnos de segundo
- A las 16:00 los alumnos de primero

Las familias esperarán a los niños en la calle. NO accederán al patio.



PROTOCOLO PARA EL USO DE LOS BAÑOS



Otra de las medidas establecidas en el centro, dentro del Protocolo COVID-19 es la **regulación del uso de los baños**.

Se ha diseñado un cuadrante en el que se establecen franjas horarias a lo largo de la jornada escolar para que cada grupo de convivencia estable acuda siempre al mismo baño más próximo a su clase, sin interferir ni entrar en contacto con otros alumnos.

Se ha ampliado el servicio de limpieza a lo largo de la jornada escolar y se aplicará a la supervisión y limpieza de los baños principalmente, barandillas de escaleras, pomos de las puertas, etc.

COMUNICACIÓN CON LAS FAMILIAS

Debido a la situación que estamos viviendo y de acuerdo a las instrucciones que establece la Comunidad de Madrid, **no se realizarán entrevistas personales con las familias de los alumnos**.

Estas entrevistas se realizarán a través de llamadas telefónicas o de correo electrónico con los profesores, en función de lo que cada tutor establezca y comunique a las familias de su tutoría.

A nivel de centro estamos trabajando en poner en marcha las **aulas virtuales que ofrece la Comunidad de Madrid a través de Educamadrid**, ya que son las únicas que autoriza la Administración. Eso exige un tiempo de preparación, formación del profesorado, matriculación y alta de todos los alumnos en el sistema, etc.

Una vez que esté todo en funcionamiento, les informaremos y será también un gran vehículo de comunicación entre las familias y el profesorado y de gran utilidad en caso de posibles confinamientos.

Las reuniones generales de padres tampoco podrán llevarse a cabo de forma presencial.

Algunos tutores ya las han realizado en estos primeros días de curso, mientras que otros lo harán más adelante, ya que esta primera reunión debe realizarse a lo largo del primer trimestre. Recibirán información puntualmente a medida que vayan convocándose.



El correo electrónico y la agenda escolar (en el caso de los alumnos de primaria) será el vehículo de comunicación en estos primeros meses de curso.

OLVIDO DE MATERIALES EN CASA

Los alumnos y sus familias deberán asegurarse de acudir a clase con todo el material escolar necesario cada día: mochilas, libros, cuadernos, trabajos, alimentos para tomar en el recreo, ropa de abrigo, etc.

Dadas las condiciones de higiene que exige la manipulación de objetos, los conserjes **no recibirán ningún material de este tipo que algún familiar traiga al centro una vez iniciada la jornada escolar** para hacérselo llegar a sus hijos que se encontrarán en las aulas.



CONFINAMIENTOS DE AULAS ANTE POSIBLES CASOS POSITIVOS EN COVID-19

En la web del colegio pueden consultar el protocolo de actuación que se pondrá en marcha en caso de detectarse un caso positivo dentro del centro, tanto de un alumno como de un profesor.

Les recordamos que el **tiempo de aislamiento domiciliario es de 10 días** contados a partir del día siguiente al contacto del caso positivo con el resto del grupo de convivencia estable.

Durante este tiempo, el profesorado informará a las familias del trabajo a realizar por los alumnos en sus casas, seguimiento de estas tareas, etc.

NORMAS GENERALES DEL PROTOCOLO COVID-19 DEL CENTRO

1.- SERÁ OBLIGATORIO EL USO DE MASCARILLAS PARA TODOS LOS ALUMNOS DE PRIMARIA, salvo por motivos médicos justificados. Si mejora situación epidemiológica, será obligatoria a partir de los 11 años.

2.- SE SEÑALARÁN RECORRIDOS para circular por las dependencias del centro.



3.- SE DISPONDRÁ DE GEL HIDROALCOHÓLICO en todas las aulas, así como en espacios comunes y entradas al centro.

4.- HABRÁ DOSIFICADORES DE JABÓN en todos los baños y en las aulas.

5.- LAS FAMILIAS SE ASEGURARÁN DE TOMAR DIARIAMENTE LA TEMPERATURA A SUS HIJOS Y VELARÁN PARA QUE ACUDAN AL CENTRO SIN NINGÚN SÍNTOMA que resulte sospechoso de tener relación con el COVID-19. **Si la temperatura es superior a 37,2° se considerará que el alumno tiene fiebre y no acudirá al colegio.**

Si detectan cualquier síntoma, no llevarán a sus hijos al colegio y lo notificarán en caso de cualquier contagio.



6.- NO SE ATENDERÁ DE FORMA PRESENCIAL a ningún familiar en Secretaría, Dirección o Jefatura de Estudios, salvo petición con **cita previa**, vía telefónica o mediante correo electrónico.

Teléfono: 915 282 554

Email: secretaria.cp.unamuno.madrid@educa.madrid.org
cp.unamuno.madrid@educa.madrid.org



7.- CADA ALUMNO UTILIZARÁ SU PROPIO MATERIAL, sin poderse realizar préstamo o intercambio con sus compañeros, con el fin de evitar manipular materiales comunes entre ellos.

8.- LOS NIÑOS NO PODRÁN TRAER AL COLEGIO NINGÚN JUGUETE: balones, cromos, pelotas, muñecos, peonzas, dispositivos electrónicos, etc.

9.- LOS ALUMNOS PERMANECERÁN SIEMPRE EN SU AULA DE REFERENCIA y serán los maestros los que acudan a las distintas clases para impartir sus materias.

10.- SE EXTREMARÁN LAS MEDIDAS DE HIGIENE, de acuerdo a los acuerdos del Ayuntamiento con las empresas de limpieza que prestan sus servicios en los centros docentes públicos.



**SI TODOS PONEMOS DE NUESTRA PARTE,
CONSEGUIREMOS QUE LA ESTANCIA EN EL
COLEGIO SEA MÁS AGRADABLE Y SEGURA.**

Octubre 2020